

# easyfix<sup>®</sup>

**PRODUKT  
KATALOG**



[shop.tannen-paradies.de](http://shop.tannen-paradies.de)

[easyfix@tannenparadies.de](mailto:easyfix@tannenparadies.de)

+49 (0) 30 707 83 675

# MASCHINEN

## Bohrmaschine Typ 4

Bereiten Sie eingensetzte oder ausgepackte Bäume unkompliziert und innerhalb weniger Sekunden für das Aufstellen vor: Das Netz am Stamm etwas hochziehen, den Baum in den konischen Aufnahmetrichter stellen und an der höhenverstellbaren Distanzstange ausrichten. Die Bedienung erfolgt per Fußpedal, so dass Sie größere Bäume mit beiden Händen gut festhalten können. So ist nur ein kurzes Heruntertreten des Fußpedals notwendig, um den Baum lotrecht anzubohren.

Ersatzteile online unter [shop.tannen-paradies.de](http://shop.tannen-paradies.de).

**Bohrmaschine Typ 4, 230 V, 2.1 KW, 6500 r/min**

**Art.-Nr.: 44640**



## Zubehör

**Ersatzbohrer HSS TIN Stahl, Aufnahme 16 mm  
(3 Stk. / VPE)**

**Art.-Nr.: 44722**

**Bohrfutter mit verbesserter Spahnabfuhr**

**Art.-Nr.: 44733-4n**

1 m lange Edelstahlstange zur Verlängerung der Distanzstange der Easyfix Bohrmaschine. Ermöglicht das Bohren von Bäumen bis zu 3,3 m.

**Verlängerung für Edelstahlstange, 1 m**

**Art.-Nr.: 44747v**

\* Die Maschine muss bis spätestens zum 15. Februar des kommenden Jahres auf Kosten des Kunden an uns zurückgesendet werden. Alternativ wird bei Übernahme **einmalig** eine Mietzahlung auf den Kaufpreis angerechnet. Eine Kumulation der Mieten ist nicht möglich.

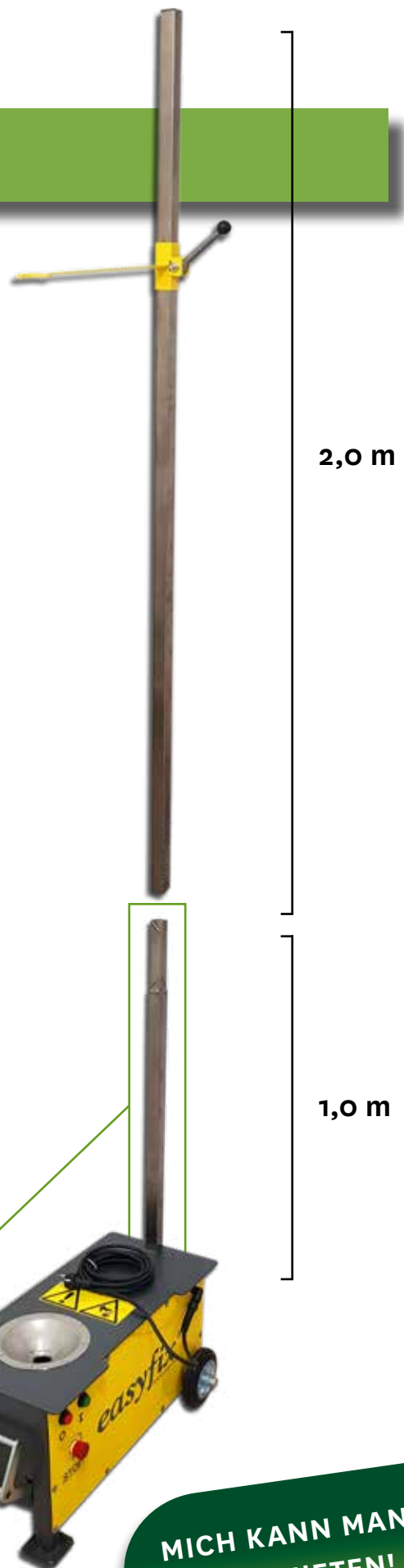

**MICH KANN MAN  
AUCH MIETEN!**

## Baumschüttelmaschine

Maschine zum Entfernen von Wasser bzw. Schnee sowie trockenen Nadeln und Laubresten aus dem Christbaum. Dazu einfach den Baum auf den Trichter heben und die Maschine über das Fußpedal bedienen.

Auch geeignet zum Einsatz vor dem Einnetzen oder Pallettieren des Baumes. Der Schüttelvorgang ist problemlos einhändig in wenigen Sekunden durchführbar.

**Baumschüttelmaschine 230 V / 1,5 KW**

**Art.-Nr.: 44800**



## Hydraulische Bohrmaschine

Mit der hydraulisch angetriebenen Bohrmaschine können Bäume problemlos direkt in der Kultur noch vor dem Einnetzen gebohrt werden.

Für den Betrieb wird die Maschine mit den entsprechenden Hydraulikanschlüssen des Traktors verbunden (Länge Zuleitung: Hydraulik 2,3 m / Elektrik: 2,8 m). Um ein optimales Bohrergebnis zu erzielen, sollte die Durchflussmenge min. 45 l / min und der Druck 180 bar betragen.

Zum Bohren den Baum in den konischen Aufnahmetrichter stellen und an der höhenverstellbaren Distanzstange ausrichten. Die Bedienung erfolgt per Fußpedal, so dass auch größere Bäume mit beiden Händen gut festhalten werden können. So ist nur ein kurzes Heruntertreten notwendig, um den Baum lotrecht anzubohren.

Passende Aufhängung für Traktor Typ 1/2 auf Anfrage.

**Bohrmaschine hydraulisch, 180 bar, 45 l/min**

**Art.-Nr.: 44690**



# DORNE (festsitzend)

NEU



## Einschlagdorn

Mit unseren Einschlagdornen lassen sich schnell und günstig Holzständer für den Endkunden bauen: Erst Vorbohren, dann den Dorn mit dem Hammer (je nach Produktvariante von oben oder von unten) einschlagen.

**Aufnahmedorn zum Einschlagen, 122 mm, Ø 16 mm, verzinkt (250 Stk. / VPE\*)**

Art.-Nr.: 44422

**Aufnahmedorn zum Einschlagen von oben, 105 mm, verzinkt (200 Stk. / VPE\*)**

Art.-Nr.: 44429



## Gewindedorn & Einschlagmutter

Die ideale Möglichkeit zum einfachen Aufstellen von Christbäumen auf Holzständern. Dazu einfach vorbohren, die Mutter auf der Unterseite einschlagen und den Dorn von oben eindrehen.

**Aufnahmedorn mit Gewinde, 112 mm, verzinkt, inkl. M10 Einschlagmutter (100 Stk. / VPE\*)**

Art.-Nr.: 44400



## Kunststoffdorn mit Schraube

Der günstige Kunststoffdorn eignet sich hervorragend für kleine Bäume bis zu 1,25 / 1,5 m. Die Schraube ist bei Lieferung bereits vorgeschraubt. Zur Montage einfach auf dem gewünschten Holz aufsetzen und die Schraube mittels Sechskant eindrehen. Die Holzstärke muss mindestens 22 / 36 mm betragen.

**Kunststoffdorn mit Schraube, 6 x 80 mm Innensechskant**

Art.-Nr.: 44200-pp

**Glasfaserverstärkter Kunststoffdorn mit Schraube, 6 x 93 mm Innensechskant**

Art.-Nr.: 44200-gf

(je 500 Stk. / VPE\*)

# DORNE (zur Präsentation)

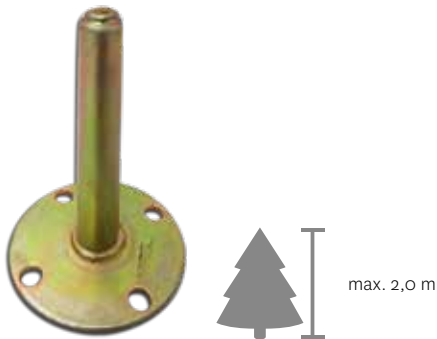

## Dorn mit Ronde

Dorn mit Ronde (68 mm Durchmesser) zum Aufschrauben. Für den Einsatz im Außenbereich galvanisch verzinkt.

Geeignet für Bäume bis zu einer Höhe von 2 m.

**Aufnahmedorn mit Ronde, 68 x 3 mm, verzinkt  
(150 Stk. / VPE\*)**

**Art.-Nr.: 44410**

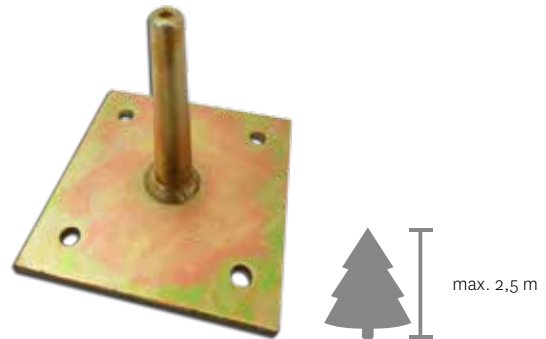

## Dorn mit Platte

Dorn mit Bodenplatte (100 x 100 x 5 mm) zum Aufschrauben. Für den Einsatz im Außenbereich galvanisch verzinkt.

Geeignet für Bäume bis zu einer Höhe von 2,5 m.

**Aufnahmedorn mit Platte, 100 x 100 x 5 mm, verzinkt  
(50 Stk. / VPE\*)**

**Art.-Nr.: 44412**

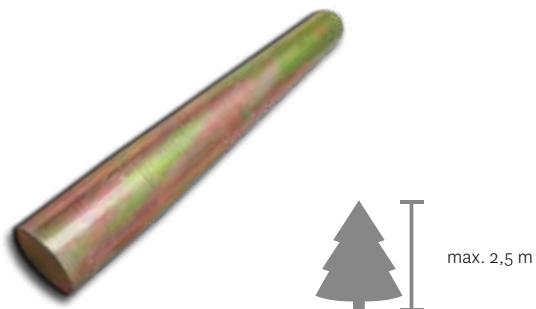

## Schweißdorn

Dorn zum Aufschweißen. Für den Einsatz im Außenbereich galvanisch verzinkt.

Geeignet für Bäume bis zu einer Höhe von 2,5 m.

**Dorn zum Aufschweißen, 105 mm, verzinkt  
(50 Stk. / VPE)**

**Art.-Nr.: 44421**



## Erddorn

Dorn zum Einschlagen ins Erdreich. Für den Einsatz im Außenbereich galvanisch verzinkt.

Geeignet für Bäume bis zu einer Höhe von 2,2 m.

**Erddorn, 470 mm, Ø 29 mm, verzinkt  
(25 Stk. / VPE)**

**Art.-Nr.: 44430**

# PRÄSENTATIONSSTÄNDER

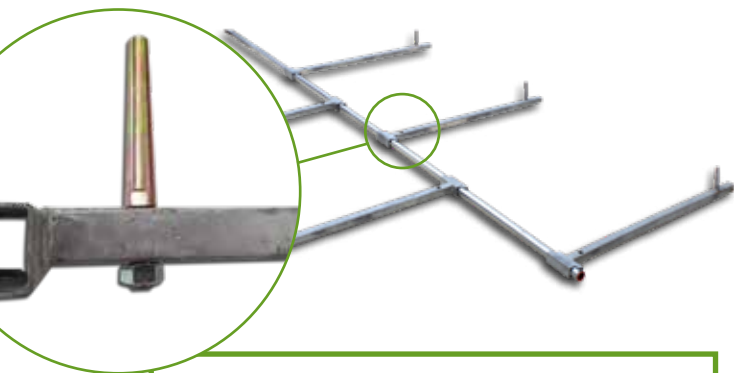

## Line Up

Das „Line Up“ System besteht aus einzelnen, 78 cm langen, feuerverzinkten Querstäben, die auf ein handelsübliches 3/4 Zoll Wasserrohr (Ø außen: 27 mm) gesteckt werden. Je nach Baumgröße lassen sich die Aufsteckarme beliebig anordnen. Weihnachtsbäume werden so schnell und akkurat in einer Linie präsentiert.

Bei Christbäumen bis zu einer Höhe von 1,5 m ist eine mittlere Reihe mit Zusatzdornen möglich, wodurch man den gegebenen Platz noch besser nutzen kann.

„Line Up“ Aufsteckarm, 78 cm, feuerverzinkt

Art.-Nr.: 44470

„Line Up“ Führungsrohr, 200 cm (Ø außen: 27 mm)

Art.-Nr.: 44471

„Line Up“ Mitteldorn, 123 mm, inkl. M12 Mutter

Art.-Nr.: 44452d

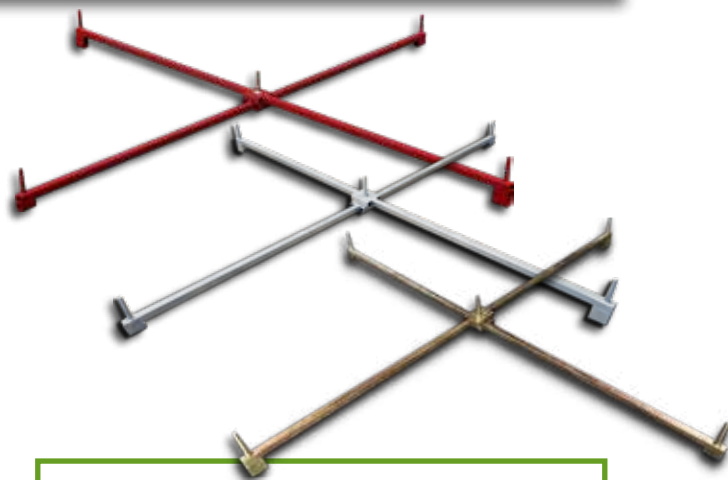

## Scherenständer

Auf den stabilen, pulverbeschichteten oder feuerverzinkten Scherenständern können Sie maximal fünf Weihnachtsbäume bis zu 2,5 m Höhe absolut standsicher präsentieren (auf windgeschützten Plätzen auch bis zu 3 m). Zum Transport und Lagern lassen sich die Scherenständer platzsparend zusammenklappen.

Scherenständer für 5 Bäume, 200 cm, rot lackiert

Art.-Nr.: 44441

Scherenständer für 5 Bäume, 200 cm, feuerverzinkt

Art.-Nr.: 44442

Scherenständer für 5 Bäume, 130 cm, rot lackiert

Art.-Nr.: 44443

Scherenständer für 5 Bäume, 200 cm, gelb verzinkt

Art.-Nr.: 44444



	#44470: 78 cm	#44470: 1,6 kg
	#44471: 200 cm	#44471: 2,5 kg

	o l	VPE
	#44470: 16 Stk.	#44470: 16 Stk.
	#44471: 10 Stk.	#44471: 10 Stk.
	#44452d: 25 Stk.	#44452d: 25 Stk.



	200 cm /	41   8,1 kg
	130 cm	42   8,6 kg
		43   5,5 kg
		44   8,1 kg

	o l	VPE
	#44441/42/44: 3 Stk.	#44441/42/44: 3 Stk.
	#44443: 5 Stk.	#44443: 5 Stk.



## Einzelständer

Die Einzelständer eignen sich hervorragend zum Präsentieren einzelner Bäume bis zu einer Höhe von 3 m. Der Vorteil: Auch große Bäume lassen sich ohne viel Kraftaufwand aufstellen, da der Baum im Liegen aufgesteckt werden kann. Die Gummierung an den Enden sorgt je nach Untergrund für einen rutschfesten Stand.

**Einzelständer Stahl, 78,5 cm, fest, feuerverzinkt**

**Art.-Nr.: 44450**

**Einzelständer Stahl, 74,5 cm, fest, schwarz pulverlackiert inkl. Unfallschutz**

**Art.-Nr.: 44454**

**Einzelständer Stahl, 78,5 cm, fest, gelb verzinkt**

**Art.-Nr.: 44455**

## Wasserbefüllbarer Unfallschutz

Der aus Kunststoff gefertigte Unfallschutz mit einer Wasserkapazität von bis zu 2 l sorgt für längere Frische der Bäume und verhindert gleichzeitig, dass freistehende Dorne auf dem Verkaufsort zum Unfallrisiko werden.

Das Modell ist mit folgenden Präsentationsständern kombinierbar:

Art.-Nr. 44441-44443\*, 44450, 44455, 44470 (\* nicht auf Mitteldorn aufsetzbar)

**Wasserbefüllbarer Unfallschutz, 22 cm**

**Art.-Nr.: 44407**

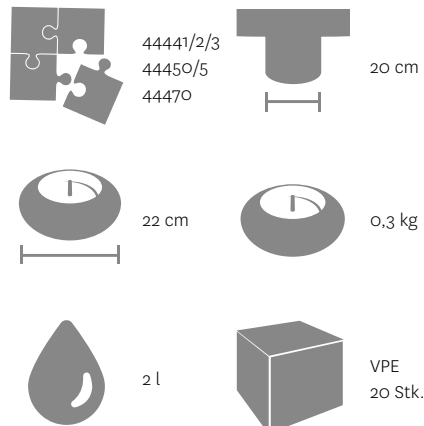
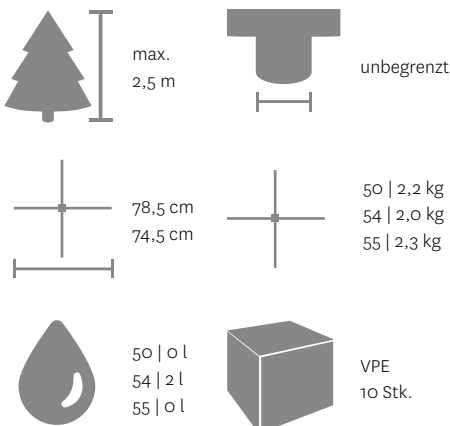

# WASSERSTÄNDER



## Mini Light

Die ideale Alternative zum Topfbaum!  
Aus hochwertigem grünem Recyclingkunststoff gefertigt, ist der Mini Light mit 23 cm Standfläche der kleinste Wasserständer der Easyfix Produktreihe.

Er eignet sich ideal für Bäume bis zu einer Höhe von 1,5 m und einer Stammbreite von bis zu 12 cm.

Zur längeren Haltbarkeit des Baumes kann der Ständer mit bis zu 0,5 l Wasser befüllt werden.

**Mini Light, 23 cm, grün**

Art.-Nr.: 44150

## Junior Light

Aus hochwertigem grünem oder schwarzem Recyclingkunststoff gefertigt, bietet der Junior Light mit 32 cm Standfläche ein müheloses Aufstellen von Bäumen bis zu einer Höhe von 1,8 m und einer Stammbreite von bis zu 14 cm.

Zur längeren Haltbarkeit des Baumes kann der Ständer mit bis zu 1,5 l Wasser befüllt werden.

**Junior Light, 32 cm, grün**

Art.-Nr.: 44143

**Junior Light, 32 cm, schwarz**

Art.-Nr.: 44145

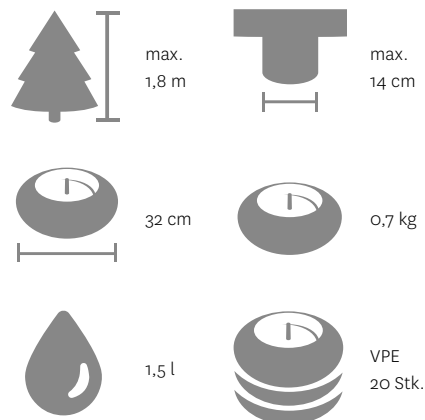
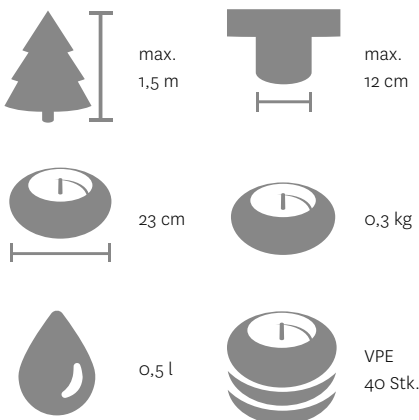





### Classic Light

Aus hochwertigem grünem oder schwarzem Recyclingkunststoff gefertigt, ermöglicht der Classic Light mit einem Durchmesser von 39 cm das Aufstellen von Bäumen bis zu einer Höhe von 2,3 m. Durch eine Aufnahme von 22 cm passt nahezu jede Stammbreite in den Ständer. Zur längeren Haltbarkeit des Baumes kann dieser mit bis zu 3 l Wasser befüllt werden.

**Classic Light, 39 cm, grün**

**Art.-Nr.: 44120**

**Classic Light, 39 cm, schwarz**

**Art.-Nr.: 44121**

### Maxi Light

Der Maxi Light ist der größte Wasserständer in unserer Kunststoffreihe. Hergestellt aus Recyclingkunststoff ist er in den Farben grün oder schwarz verfügbar.

Er eignet sich hervorragend für Bäume bis zu einer Höhe von 2,7 m und einer maximalen Stammbreite von 30 cm. Der Durchmesser von 47,5 cm garantiert einen sicheren Stand. Dank einem großen Wasserreservoir von bis zu 8,5 l bleibt der Baum lange frisch.

**Maxi Light, 47,5 cm, grün**

**Art.-Nr.: 44160**

**Maxi Light, 47,5 cm, schwarz**

**Art.-Nr.: 44161**

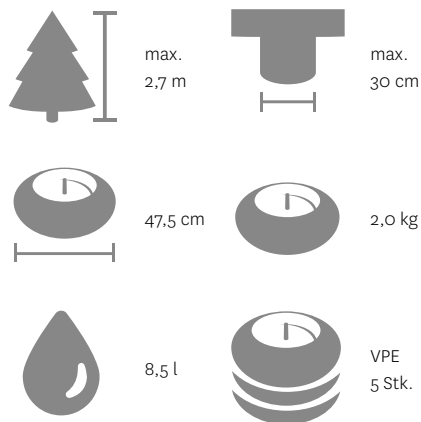
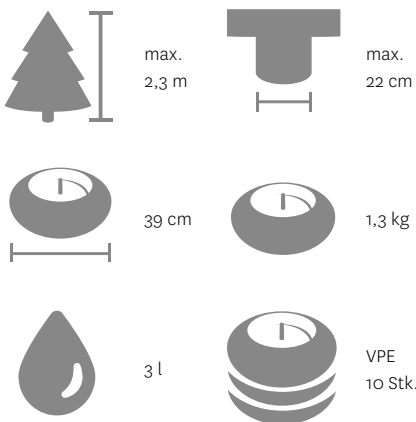



Art.-Nr.: 44100

## Classic

Gefertigt aus solidem pulverbeschichtetem Stahl mit einem Durchmesser von 39 cm ist der Easyfix Classic in zehn verschiedenen Farben verfügbar.

Der Ständer eignet sich bis zu einer Baumhöhe von 2,5 m und einer Stammbreite bis zu 15 cm. Damit der Baum länger frisch bleibt, können zusätzlich bis zu 2,75 l Wasser eingefüllt werden.

**Classic, 39 cm, rot metallic**

Art.-Nr.: 44100

**Classic, 39 cm, weiß**

Art.-Nr.: 44103

**Classic, 39 cm, grün metallic**

Art.-Nr.: 44104

**Classic, 39 cm, schwarz matt**

Art.-Nr.: 44106

**Classic, 39 cm, bronze matt**

Art.-Nr.: 44107

**Classic, 39 cm, anthrazit Hammerschlag**

Art.-Nr.: 44108

**Classic, 39 cm, gold-anthrazit Hammerschlag**

Art.-Nr.: 44109

**Classic, 39 cm, Holzoptik**

Art.-Nr.: 44111

**Classic, 39 cm, Betonoptik**

Art.-Nr.: 44114

**Classic, 39 cm, industrial Design**

Art.-Nr.: 44115



Art.-Nr.: 44104



Art.-Nr.: 44103



Art.-Nr.: 44106



Art.-Nr.: 44107

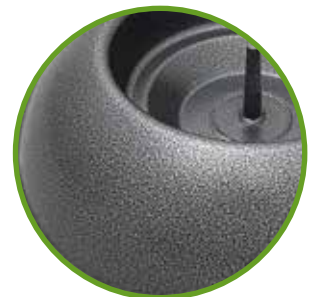

Art.-Nr.: 44108



Art.-Nr.: 44109



Art.-Nr.: 44111



Art.-Nr.: 44114



Art.-Nr.: 44115



max.  
2,5 m



max.  
15 cm

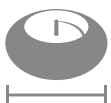

39 cm



2,6 kg



2,75 l



VPE  
10 Stk.

Art.-Nr.: 44135

## Maxi

Die hochwertigen Easyfix Maxi Ständer erhalten Sie aus solidem pulverbeschichtetem Stahl in den Farben schwarz matt, grün metallic, anthrazit Hammerschlag, rot metallic und Holzoptik. Mit einem Durchmesser von 49 cm ist er der größte Christbaumständer für den Endkunden. Der Ständer eignet sich bis zu einer Baumhöhe von 2,8 m (mit unserem Maxi Adapter auch bis zu 4 m, siehe S. 12) und einer Stammbreite bis zu 20 cm. Um den Weihnachtsbaum frisch zu halten, können bis zu 5 l Wasser eingefüllt werden.

**Maxi, 49 cm, schwarz matt**

**Art.-Nr.: 44134**

**Maxi, 49 cm, grün metallic**

**Art.-Nr.: 44135**

**Maxi, 49 cm, anthrazit Hammerschlag**

**Art.-Nr.: 44136**

**Maxi, 49 cm, rot metallic**

**Art.-Nr.: 44137**

**Maxi, 49 cm, Holzoptik**

**Art.-Nr.: 44138**



Art.-Nr.: 44134

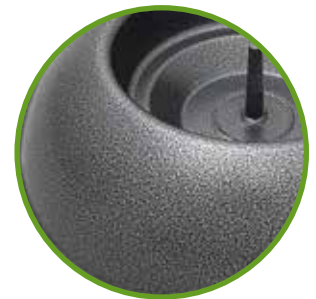

Art.-Nr.: 44136

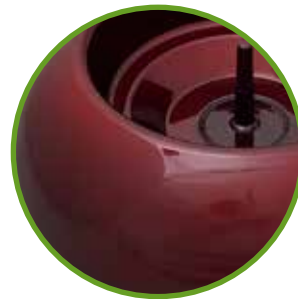

Art.-Nr.: 44137



Art.-Nr.: 44138



max.  
2,8 m



max.  
20 cm



49 cm



4,4 kg



5 l



VPE  
5 Stk.

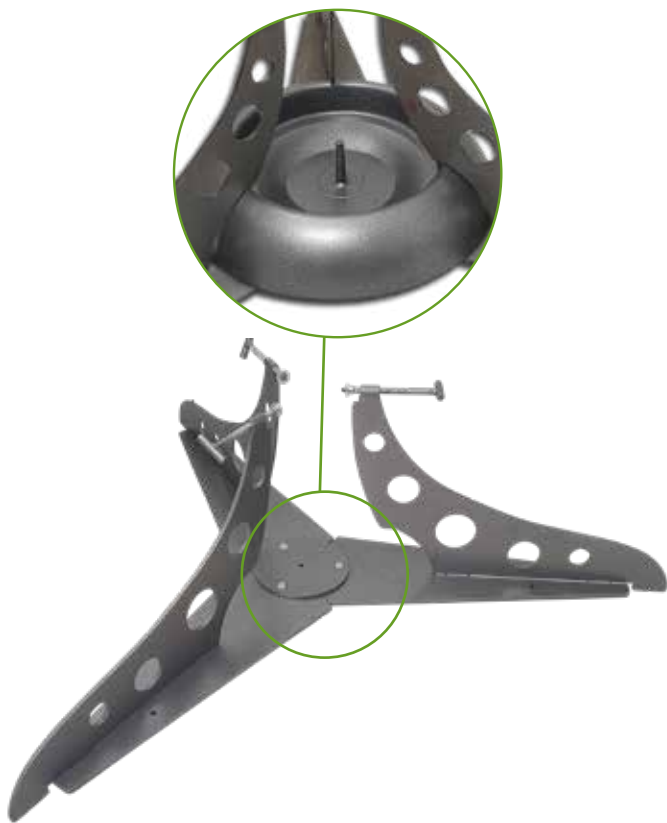

## Maxi Adapter

Aus solidem Stahl gefertigt ermöglicht der Maxi Adapter in Verbindung mit einem Maxi Wasserständer (siehe S. 11, nicht im Lieferumfang enthalten) das Aufstellen von Bäumen bis zu 4 m im Innenbereich.

Über drei Stellschrauben kann der Baum zusätzlich zum Dorn fixiert und ausgerichtet werden.

**Maxi Adapter, Ø 131 cm, anthrazit Hammerschlag**

**Art.-Nr.: 44139**



## Profiline

Hergestellt aus verzinktem Stahl eignet sich der Profiline mit einer Standfläche von 80 cm im Durchmesser zum Aufstellen von großen Bäumen bis zu 4,5 m im Innenbereich.

Acht Feststellschrauben dienen zum Fixieren und Ausrichten des Stammes.

Ein Wasserreservoir mit bis zu 60 l hält den Baum lange frisch.

**Profiline, 80 cm, feuerverzinkt**

**Art.-Nr.: 40442**

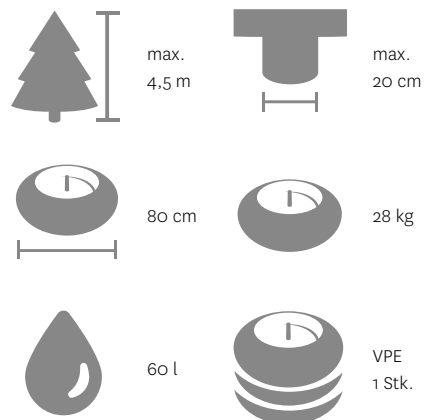
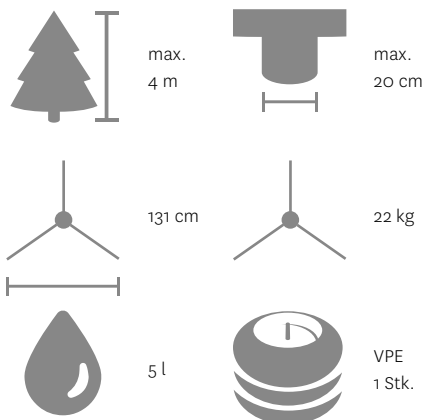



VIDEOANLEITUNG:  
Baum aufstellen im Kombiständer

## Kombiständer

Der Kombiständer eignet sich hervorragend zum Präsentieren großer Bäume im Innen- und Außenbereich. Zum Aufstellen des Baumes kann dieser im Liegen mit dem Ständer verbunden und anschließend über die Kante aufgestellt werden.

Im Lieferumfang sind enthalten:

- Kombiständer
- Metallring zur Fixierung des Stammes
- 4 Spanngurte zum Ausrichten der Spitze

Zur Wasserversorgung des Baumes kann optional ein runder 90 l Mörtelkübel verwendet werden (nicht im Lieferumfang enthalten). Um die Standfestigkeit zu erhöhen, kann der Ständer zusätzlich mit Gewichten beschwert werden.

**Kombiständer, 130 x 130 cm, feuerverzinkt**

**Art.-Nr.: 40460**

## Easyfix XXL

Schlicht und elegant: Der Easyfix XXL eignet sich für Bäume bis 5 m im Innenbereich. Zur Wasserversorgung kann er mit einem 30 l Mörtelkübel (nicht im Lieferumfang enthalten) kombiniert werden.

**Easyfix XXL**

**Art.-Nr.: 40451**

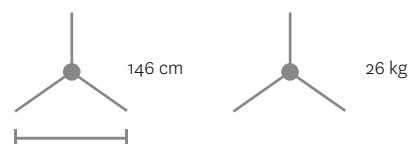
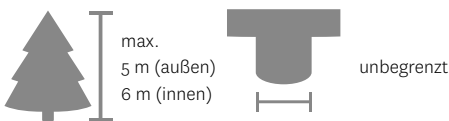

# HOLZSTÄNDER

## Holzständer

Die Kreuze aus Fichtenholz mit Kunststoff- bzw. Metalldorn eignen sich ideal zum Aufstellen einzelner Bäume von bis zu 2,5 m.

Die klappbaren bzw. festen Ständer gibt es mit einem Durchmesser von 29, 39, 52, 58 oder 78 cm. Die Dorne sind jeweils festsitzend und daher nicht zur Präsentation vorgesehen.

### Vormontiert:

Einzelständer Fichte, 29 cm, fest mit Kunststoffdorn

Art.-Nr.: 44201

Einzelständer Fichte, 39 cm, fest mit Einschlagdorn

Art.-Nr.: 44212

Einzelständer Fichte, 52 cm, fest mit Einschlagdorn

Art.-Nr.: 44213

### Bausatz (Dorn separat):

Einzelständer Fichte, 58 cm, klappbar mit Gewindedorn

Art.-Nr.: 44203f

Einzelständer Fichte, 78 cm, klappbar mit Gewindedorn

Art.-Nr.: 44204f



Art.-Nr.: 44201



Art.-Nr.: 44212, 44213

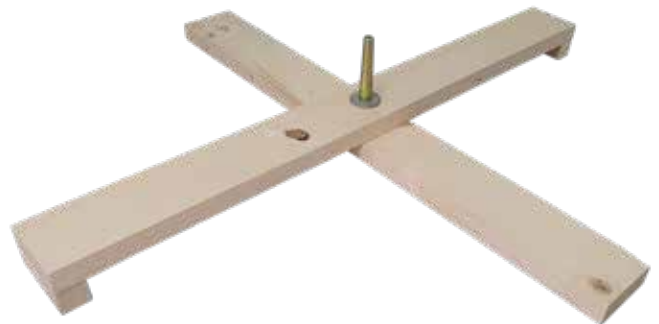

Art.-Nr.: 44203f, 44204f



<b>44201</b>	29 cm	1,25 m	100 Stk.
<b>44212</b>	39 cm	1,8 m	40 Stk.
<b>44213</b>	52 cm	2,2 m	30 Stk.
<b>44203f</b>	58 cm	2,2 m	20 Stk.
<b>44204f</b>	78 cm	2,5 m	20 Stk.

Größere Mengen auf Anfrage

# WERBEMATERIAL



## Easyfix Bauzaunbanner

PVC Banner (340 x 175 cm), geöst zur Anbringung im Außenbereich.

Motiv: Aufstellen des Christbaumes mit dem Easyfix System in drei Schritten.

Easyfix Werbeplakat, PVC Bauzaunbanner mit robusten Metallösen, 340 x 175 cm

Art.-Nr.: 44930



## Easyfix Werbebanner

PVC Banner (120 x 80 cm), geöst zur Anbringung im Außenbereich.

Motiv: Aufstellen des Christbaumes mit dem Easyfix System in drei Schritten.

Easyfix Werbeplakat, PVC Banner mit robusten Metallösen, 120 x 80 cm

Art.-Nr.: 44931

## Easyfix Plakate

Einteiliges Plakat (120 x 80 cm) aus Pappe für den Innenbereich.

Motiv: Aufstellen des Christbaumes mit dem Easyfix System in fünf Schritten.

Versand nur bei Palettenlieferung möglich!

Easyfix Plakat, 120 x 80 cm

Art.-Nr.: 44936

DIN A2 Plakat aus Papier (42 x 59,4 cm) für den Innenbereich.

Motiv: Aufstellen des Christbaumes mit dem Easyfix System in drei Schritten.

Easyfix Plakat DIN A2, 42 x 59,4 cm

Art.-Nr.: 44937



# ZUBEHÖR



## Netze

Verpackungsnetz LZ, 34 cm ø, 3000 lfm (10 Netze)

Art.-Nr.: 70534

Verpackungsnetz LZ, 45 cm ø, 3000 lfm (10 Netze)

Art.-Nr.: 70545

Verpackungsnetz LZ, 55 cm ø, 3000 lfm (10 Netze)

Art.-Nr.: 70555

## Bohrer

Auf 12 mm abgedrehter Bohrer zum Anbohren der Bäume mittels handelsüblicher Handbohrmaschine\*.

Bohrer HSS TIN Stahl, Aufnahme 12mm

Art.-Nr.: 44723



\* HINWEIS: Ohne vorhandene Justierhilfe kann keine lotrechte Bohrung garantiert werden.



## Zugabeartikel

Chrysal Treefood (500 Stk. / VPE)

Art.-Nr.: 44500





## Verkaufsjacke

Wasserfeste Jacke in dunkelgrün mit rotem Fleece-Innenfutter zum Überziehen. Sitzt auch beim Arbeiten dank Gummizug an Ärmeln und Bund. Eine durchgehende Bauchtasche mit Klettverschluss bietet ausreichend Stauraum.

**Jacke Weihnachtsbaumverkauf (Größe M)**

Art.-Nr.: 75200

**Jacke Weihnachtsbaumverkauf (Größe XL)**

Art.-Nr.: 75210

**Jacke Weihnachtsbaumverkauf (Größe XXL)**

Art.-Nr.: 75220

(je 3 Stk. / VPE)

## Regenhose

Wasserfeste Überzugshose in dunkelgrün. Hoher Tragekomfort auch beim Arbeiten dank Gummizug an Bund und Beinen. Eine Innentasche und eine durchgehende Tasche mit Reißverschluss.

**Regenhose (Größe M-L)**

Art.-Nr.: 75100

**Regenhose (Größe XL-XXL)**

Art.-Nr.: 75110

(je 3 Stk. / VPE)

## Diverses

**Sicherheits-Netzabschneider (25 Stk. / VPE)**

Art.-Nr.: 72100

**Cuttermesser (25 Stk. / VPE)**

Art.-Nr.: 72110

**Heftzange „Adoro“ (10 Stk. / VPE)**

Art.-Nr.: 74200

**Klammern für Heftzange Adoro (20.000 Stk. / VPE)**

Art.-Nr.: 74201





## Lichtschlauchsterne

LED Lichtschlauchsterne in Stahlrahmen. Robust für den Einsatz im Außenbereich.

Modell mit Außenlichterkette E27 kombinierbar (Art.-Nr. 55135).

LED Lichtschlauchsterne in Stahlrahmen 144 x 68 cm, warmweiß, Zuleitung 1,5 m

Art.-Nr.: 55123

## E27 Lichterkette

Außenlichterkette E27, 12,6 m + 1,5 m Zuleitung, 15 Fassungen inkl. 17x3W LED Glühbirnen, warmweiß verlängerbar, IP 55 (4 Stk. / VPE)

Art.-Nr.: 55135

3W LED Glühbirne E27, warmweiß (50 Stk. / VPE)

Art.-Nr.: 55135-g



## LED Lichterkette

Mini-Lichterkette 100er Innen- & Außenbereich LED, 11 m + 1 m Zuleitung, warmweiß, verlängerbar, IP65 (20 Stk. / VPE)

Art.-Nr.: 55132

# CHRISTBAUMKUGELN



## Rot glänzend

Wetterfeste Christbaumkugel aus Kunststoff.  
Größen: 200/150/120/100/80 mm  
VPEs: 12/36/48/72/240 Stk.

Art.-Nr.: 52221 (200 mm | 12 Stk. / VPE)

Art.-Nr.: 52015 (150 mm | 36 Stk. / VPE)

Art.-Nr.: 52012 (120 mm | 48 Stk. / VPE)

Art.-Nr.: 52611 (100 mm | 72 Stk. / VPE)

Art.-Nr.: 52008 (80 mm | 240 Stk. / VPE)

## Rot matt

Wetterfeste Christbaumkugel aus Kunststoff.  
Größen: 200/150/120/100/80 mm  
VPEs: 12/36/48/72/240 Stk.

Art.-Nr.: 52222 (200 mm | 12 Stk. / VPE)

Art.-Nr.: 52615 (150 mm | 36 Stk. / VPE)

Art.-Nr.: 52612 (120 mm | 48 Stk. / VPE)

Art.-Nr.: 52610 (100 mm | 72 Stk. / VPE)

Art.-Nr.: 52608 (80 mm | 240 Stk. / VPE)



## Gold glänzend

Wetterfeste Christbaumkugel aus Kunststoff.  
Größen: 200/150/120/100/80 mm  
VPEs: 12/36/48/72/240 Stk.

Art.-Nr.: 52220 (200 mm | 12 Stk. / VPE)

Art.-Nr.: 52215 (150 mm | 36 Stk. / VPE)

Art.-Nr.: 52212 (120 mm | 48 Stk. / VPE)

Art.-Nr.: 52210 (100 mm | 72 Stk. / VPE)

Art.-Nr.: 52208 (80 mm | 240 Stk. / VPE)



## Gold matt

Wetterfeste Christbaumkugel aus Kunststoff.  
Größen: 200/150/120/100/80 mm  
VPEs: 12/36/48/72/240 Stk.

Art.-Nr.: 52223 (200 mm | 12 Stk. / VPE)

Art.-Nr.: 52515 (150 mm | 36 Stk. / VPE)

Art.-Nr.: 52512 (120 mm | 48 Stk. / VPE)

Art.-Nr.: 52510 (100 mm | 72 Stk. / VPE)

Art.-Nr.: 52508 (80 mm | 240 Stk. / VPE)



## Silber glänzend

Wetterfeste Christbaumkugel aus Kunststoff.  
Größen: 200/150/120/100 mm  
VPEs: 12/36/48/72 Stk.

Art.-Nr.: 52224 (200 mm | 12 Stk. / VPE)

Art.-Nr.: 52115 (150 mm | 36 Stk. / VPE)

Art.-Nr.: 52112 (120 mm | 48 Stk. / VPE)

Art.-Nr.: 52110 (100 mm | 72 Stk. / VPE)

## Silber matt

Wetterfeste Christbaumkugel aus Kunststoff.  
Größen: 200/150/120/100 mm  
VPEs: 12/36/48/72 Stk.

Art.-Nr.: 52226 (200 mm | 12 Stk. / VPE)

Art.-Nr.: 52116 (150 mm | 36 Stk. / VPE)

Art.-Nr.: 52113 (120 mm | 48 Stk. / VPE)

Art.-Nr.: 52111 (100 mm | 72 Stk. / VPE)



# ANSPRECHPARTNER

## Fjellgran DA (NOR-SWE-FIN)

post@fjellgran.no  
Tel. +47 90 638 638

## Toppii ApS (DK)

info@toppii.dk  
Tel. +45 244 157 32

## Easyfix Polska sp. z o.o. (PL)

biuro@easyfix.com.pl  
Tel. +48 601 407 886  
Fax +48 32 700 7719

## Tannen-Paradies GmbH

(DE-AT- ANDERE)

**shop.tannen-paradies.de**

easyfix@tannenparadies.de  
Tel. +49 (0) 30 707 83675  
Fax +49 (0) 30 706 91 38

## The Christmas Cabin Ltd. (GB)

sales@thechristmascabin.com  
Tel. +44 1780 411 144  
Fax +44 1780 411 092

## AR-TRADING (FR)

info@ar-trading.fr  
Tel. + 33 6 27 91 19 77

## Agroservice Huber AG (CH)

info@agroservice.ch  
Tel. +41 44 491 60 42

## Veldhuizen & Bisselink (NL)

info@vbkerstbomen.nl  
Tel. +31 318 301 056

# easyfix<sup>®</sup>



**1. AUSGERICHTET**



**2. ANGEBOHRT**



**3. AUFGESTELLT**

**IM VIDEO EINFACH ERKLÄRT**

